

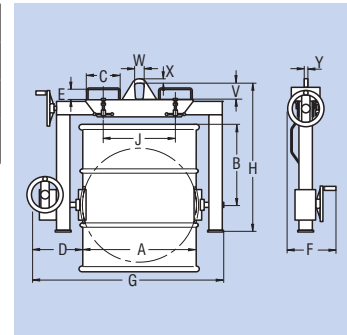

## Fasswendezange

Für den Transport und das Wenden (Kippen) von stehenden und liegenden eigenstabilen Metallfässern mit Rollreifen oder Rollsicken und geschlossenem Deckel bzw. Ausgießöffnung. Volle Fässer sind in jeder Lage aufzunehmen und über den selbsthemmenden Schneckentrieb in jede Position zu wenden.

Für Fass	mm	Ø400–Ø620
<b>Tragfähigkeit</b>	kg	300
Gewicht	kg	93
<b>Bestell- Nummer</b>		<b>114204</b>



Maße mm		
A Ø400–Ø620	B 450	C 200
D 350	E 75	F 350
G 1000/1200	H 840	J 450
V 100	W 50	X 20
Y 20		