

# PFEIFER-Montagestab und Montageflügelmutter mit Dywidag-Gewinde

Artikel-Nr. 05.178  
Artikel-Nr. 05.177

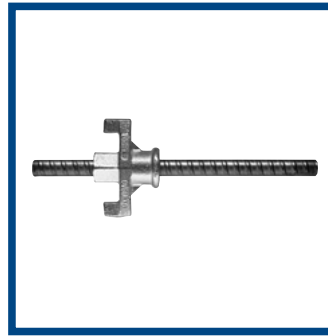

**PFEIFER**

Befestigungssysteme  
Montagestab

Der PFEIFER-Montagestab dient zusammen mit der PFEIFER-Montageflügelmutter zur Befestigung von Kantenhölzern, Absturzsicherungen, Abstützungen, etc. an der Montagehülse. Der Montagestab wird in die Montagehülse geschraubt. Mit der Flügelmutter können unterschiedlich dicke Elemente fest angezogen werden.

Werkstoff:  
Betonstahl, schwarz  
Flügelmutter Stahlguß

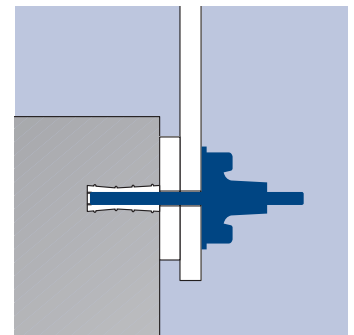
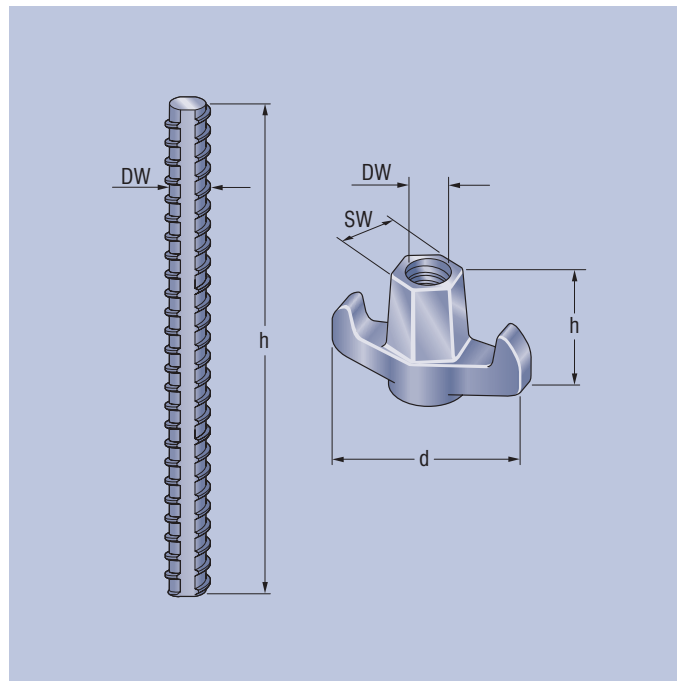

Abbildung der Flügelmutter typähnlich

Bestell-Nr.	Bezeichnung	Dywidag-Gewinde		Maße in mm		Gewicht kg Stück
		DW	h	d	SW	
05.178.122.250	Montagestab	12,5	250	–	–	0,22
05.178.152.250	Montagestab	15,0	250	–	–	0,34
05.177.123	Flügelmutter	12,5	50	70	24	0,40
05.177.153	Flügelmutter	15,0	56	99	27	0,50

Bestellbeispiel für 50 PFEIFER-Montagestäbe mit Dywidag-Gewinde 15,0 mm:  
50 PFEIFER-Montagestäbe Bestell-Nr. 05.178.152.250